

BOMBA DE CONCRETO SOBRE CAMIÓN SYG39 RZ5-165



Alta fiabilidad

- SANY cuenta con fábricas de faros de clase mundial con capacidad de fabricación de primer nivel, lo que garantiza una calidad fiable.
- La cuidadosa combinación de los componentes garantiza un rendimiento estable de toda la máquina.



Bombeo potente

- Presostato de alta/baja de un solo botón.
- Las múltiples mejoras garantizan un alto caudal de aspiración.
- Importante ventaja en eficacia de bombeo.



Extremadamente económico

- La mayor vida útil de las piezas de desgaste del sector.
- Tecnología avanzada de combustión.
- Mejoras específicas para diferentes condiciones de trabajo.



La mejor experiencia de usuario

- Cabina confortable comparable a la de un turismo.
- Interfaz hombre-máquina multilingüe.
- Fácil mantenimiento.



ESPECIFICACIONES TÉCNICAS

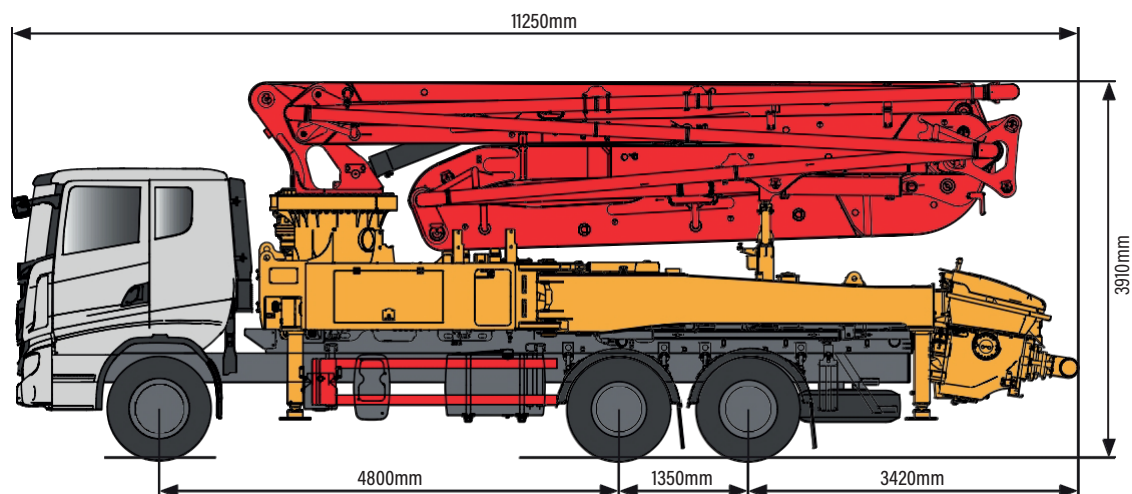

Nota: versión de dimensiones estándar Para SANY SYG5260THB 390C-10

DATOS TÉCNICOS

Boom

Alcance vertical	38.1 m
Alcance horizontal	33.4 m
Alcance de profundidad	23.5 m
Alcance sin plegar	9.2 m
Rotación	±360°
Extensión del balancín delantero I-D	6110 mm
Extensión del balancín trasero I-D	7400 mm
Longitud de la manguera final	3 m
Diámetro final de la manguera	125 mm
Tamaño de la tubería	125 mm

Sistema de bombeo

Salida	160m ³ /h (96m ³ /h)
Presión	7 MPa (12MPa)
Diámetro del cilindro de suministro	230 mm
Longitud de la carrera	1900 mm
Sistema hidráulico	Abrir
Presión de aceite del sistema hidráulico	32 MPa
Capacidad del depósito de aceite	400 L
Capacidad del depósito de agua	600 L
Bomba de impulsión	Rexroth
Volumen de tolva	700 L

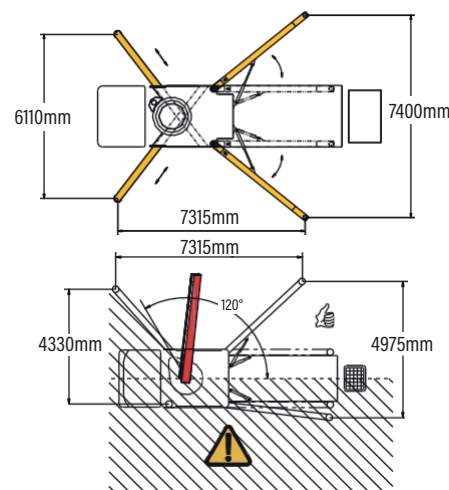

ENTREGA Y CONFIGURACIONES

Chasis

Marca: SANY
Modelo: SYM5350THB1E
Tipo de motor: D12C5-490E0
Potencia neta máxima del motor: 348/1900 kW/rpm
Norma de emisión: China V
Capacidad del depósito de combustible: 600 L
Cilindrada: 12.12 L
Velocidad máxima: 90 km/h

Funciones

Rotación del agitador, 2 direcciones
Retorno de doble pisada con un solo botón
Presostato de alta/baja de un solo botón
Autolubricación para bomba de núcleo

Seguridad

Botón de champiñón para claxon, amarillo
Parada de emergencia
Placa de tolva

Limpieza

Bolas de esponja
Bomba de agua de alta presión

Otros

Sistema de control remoto, con cable (opcional)
Pantalla de control industrial de 7" (opcional)
Manual de instrucciones
MachineLink+ APP/web conectada
Servicio 7x24 sin preocupaciones

