

ESPECIFICACIONES TÉCNICAS

COMPACTADORA DE TIERRA

BC 773 EB-5

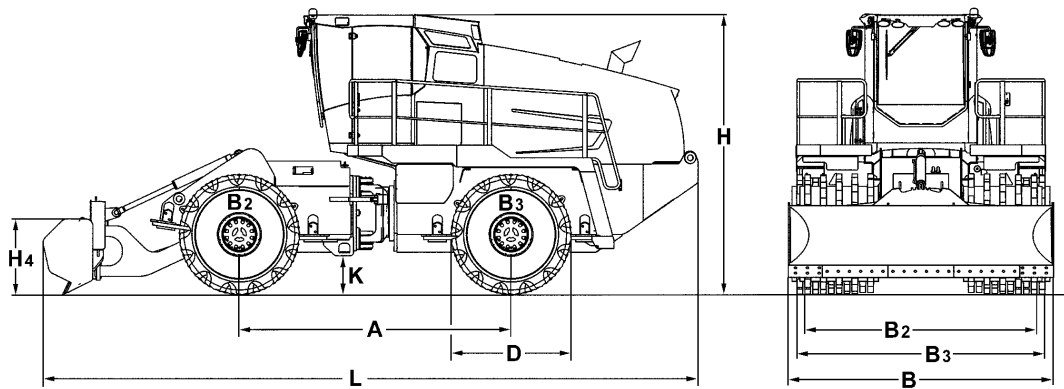



Dimension en mm

	A	B	B2	B3	D	H2	H4	K	L
BC 773 EB-5	3890	3800	3692	3467	1725	3975	1050	565	9490

Dimensiones de empaquetado en m3

BC 773 EB-5	143,346
-------------	---------

Especificaciones Técnicas

BOMAG BC 773 EB-5

Pesos

Peso de operación máx.	kg	37.300
Peso funcionado CECE	kg	36.700
Carga en eje delantero / trasero CECE	kg	18.000/18.700

Características de conducción

Velocidad adelante (1)	km/h	0- 12,0
Velocidad atrás (1)	km/h	0- 12,0
Máxima pendiente (en función del suelo)	%	100
Fuerza máx. de empuje	kN	396

Propulsión

Fabricante del motor		Cummins
Modelo		X15
Nivel de emisión		Stage IIIa / TIER3
Refrigeración		Líquido
Número de cilindros		6
Rendimiento ISO 9249	kW	336,0
Rendimiento SAE J 1349	hp	450,0
Número de revoluciones	min-1	2.100
Sistema de propulsión		hidrost.
Voltaje de trabajo	V	24

Ruedas de compactación

Ancho adelante / atrás	mm	1.125/1.125
Diámetro exterior (delantero)	mm	1.725
Diámetro exterior (trasero)	mm	1.725
No. de dientes/cuchillos delantero		65
No. de dientes/cuchillos trasero		65
Ancho de compactación por rueda	mm	1.350

Frenos

Freno de servicio		hidrost.
Freno de estacionamiento		hidromec.

Dirección

Sistema de dirección		artic. oscil.
Método de dirección		hidráulico
Angulo de dirección / oscilación +/-	grad	38/15
Radio interior de giro	mm	3.756

Hoja topadora

Ajuste sobre nivel del suelo	mm	1.200
Ajuste bajo nivel del suelo	mm	135

Capacidades

Combustible	l	650,0
Aceite de motor	l	47,0
Aceite hidráulico	l	520,0

Reservado modificaciones técnicas. Las ilustraciones pueden mostrar máquinas con accesorios especiales.

Equipo de serie

Equipo opcional

- Ruedas de compactación, dientes con cubiertas intercambiables
- Pala de empuje compactadora de tierra (3800mm)
- Hoja de terrapl. con disp. de inclinac.
- Extintor de incendios
- Acabado especial de pintura
- Aceite de motor no danino para el medio ambiente
- Inst. de aireación de protección (Preinstalación)
- Paquete invernal 115V
- Paquete invernal 230V
- TELEMATIC POWER

